

## 2.2.1 Reliure bradel de conservation (1500-1900)

*Dégâts:* le corps d'ouvrage (papier) a été restauré

1/3

*Solution:* petite reliure pour ne pas laisser les cahiers volants

Taille Indifférente.  
Solidité Très bonne.  
Dégâts Le papier est restauré, faire une petite reliure.  
Type d'intervention Maximum.



### 1 Garde

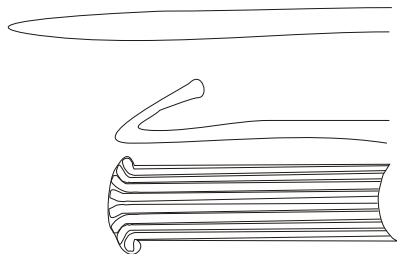

Pour la base la technique de base des bradels voir fiche n° 2.1.et 2.2

Prendre du papier de bonne qualité; couper la même hauteur que le volume et trois fois sa largeur.  
Plier en deux.  
Replier de façon à faire un onglet.

### 2 Couture

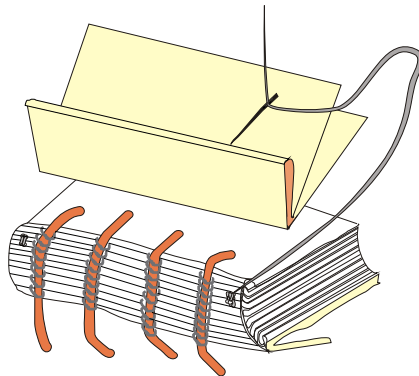

Coudre le volume et les gardes.

## 2.2.1 Reliure bradel de conservation (1500-1900)

*Dégâts:* le corps d'ouvrage (papier) a été restauré

2/3

*Solution:* petite reliure pour ne pas laisser les cahiers volants

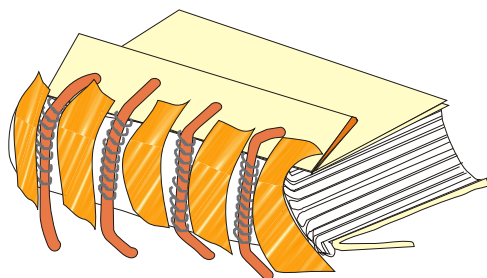

Coller au dos, à la colle forte, une toile (style batiste ou moletonnette) entre chaque nerf; la toile doit déborder de 2 cm sur le corps d'ouvrage.

### 3 Préparation de la couverture

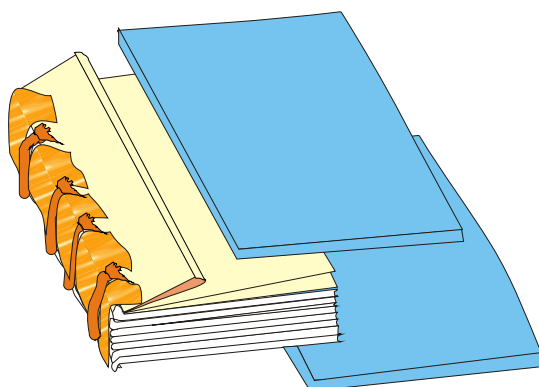

Couper 2 cartons ETERNO (1,5 à 2 mm d'épaisseur) au format du livre pour les plats; si le livre est de travers, couper les cartons de travers.

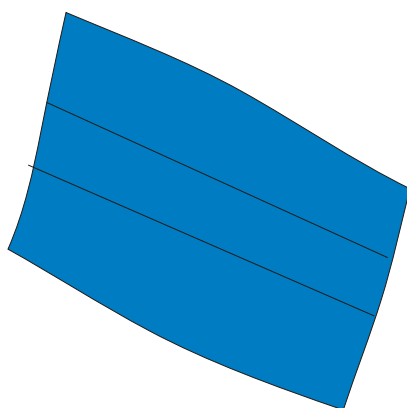

Pour le faux-dos, utiliser de la carte ATLANTIS 200-300 gr. Pour la hauteur couper 2 cm plus grand que le volume, et pour la largeur prendre l'épaisseur du dos plus 3 à 4 cm de chaque côté.

## 2.2.1 Reliure bradel de conservation (1500-1900)

*Dégâts:* le corps d'ouvrage (papier) a été restauré

3/3

*Solution:* petite reliure pour ne pas laisser les cahiers volants

Faire attention à ce que le faux-dos (sur la largeur) soit plus court que l'onglet de la carte

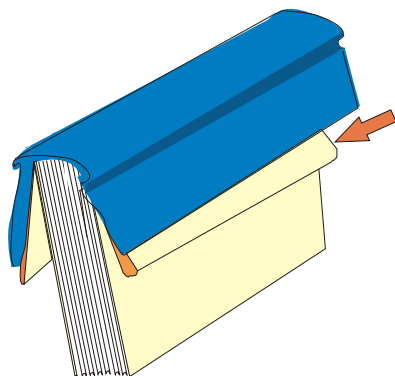

Bien mouler et frotter sur le dos avec un plioir en marquant bien les mors.

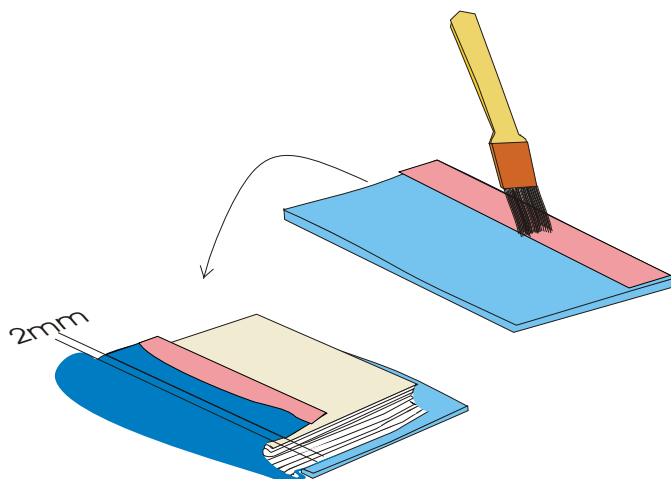

Encoller les cartons sur 3 cm env. Encoller la languette du faux-dos sur un 1 cm.  
Poser les cartons en ménageant une toute petite charnière (2 mm tout au plus).

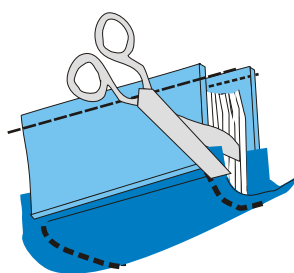

Couper le faux-dos et les chasses.

Le livre peut rester en l'état, sans couverture (intervention économique).

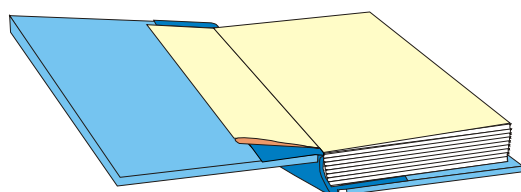

On peut aussi recouvrir le volume avec un papier fantaisie adapté.  
Voir fiche 2.1