

3.1 Reliure hollandaise

Description de la technique

1/10

| | |
|---------------------|---|
| Reliure | Souple. |
| Couverture | Plein parchemin. |
| Taille | Toutes tailles; ouvrages pas trop lourds. |
| Solidité | Très bonne. |
| Type d'intervention | Maximale. |



1 Gardes

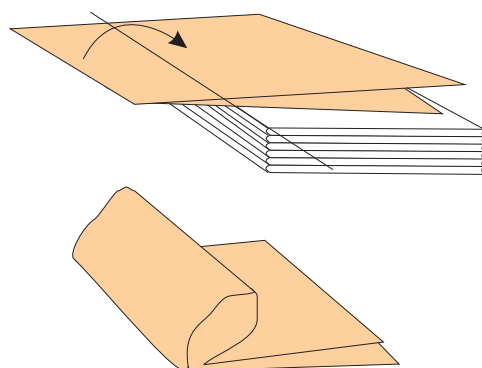

Prendre du papier de bonne qualité; couper la même hauteur que le volume et trois fois sa largeur.
Plier en deux.
Replier de façon à faire un onglet.

2 Couture

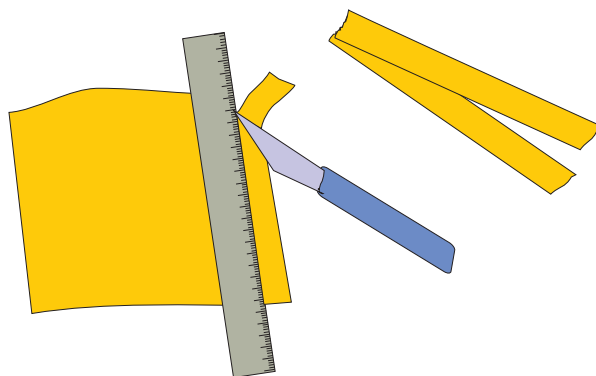

Pour confectionner les nerfs, couper 5 petites bandes de parchemin ou de cuir tanné à l'alun; pour la longueur compter 10 cm + la largeur du dos et pour la largeur 5 mm.

3.1 Reliure hollandaise

Description de la technique

2/10

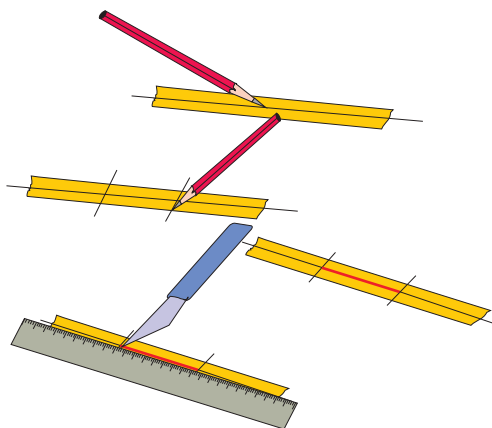

Marquer le milieu de chaque bande de parchemin sur la longueur.

Délimiter au milieu de la bande un espace correspondant à l'épaisseur du volume.

Fendre au scalpel la partie délimitée en suivant la ligne centrale.

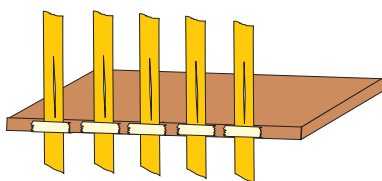

Fixer les bandes de parchemin sur le bord d'une planche à l'aide de scotch, de façon à ce que la fente soit alignée sur l'arrête supérieure de la planche.

Coudre la garde avec l'onglet tourné du côté de la planche. Piquer de l'intérieur vers l'extérieur dans la fente.

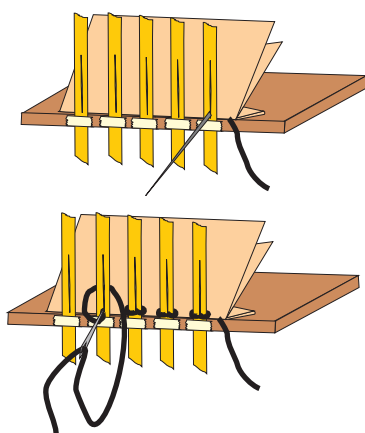

Tourner autour du ruban. Tourner dans le sens de la couture (quand on coud de droite à gauche, on tourne de gauche à droite; pour le cahier suivant c'est l'inverse). Puis repiquer au même endroit dans la fente, de l'extérieur vers l'intérieur, et ainsi de suite.

3.1 Reliure hollandaise

Description de la technique

3/10

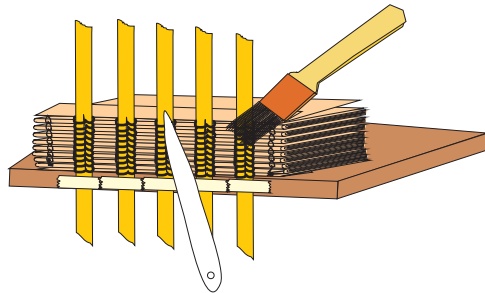

Encoller le dos à l'amidon et frotter au plioir.

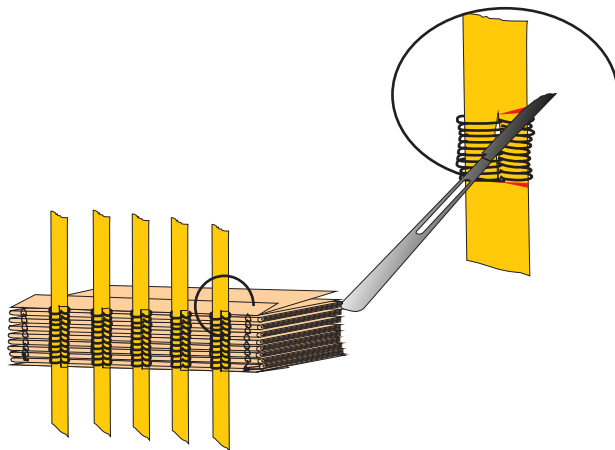

Faire une entaille (au début et à la fin de la couture) dans la bande de parchemin juste en dessus du fil, sur la moitié de la largeur de la bande.

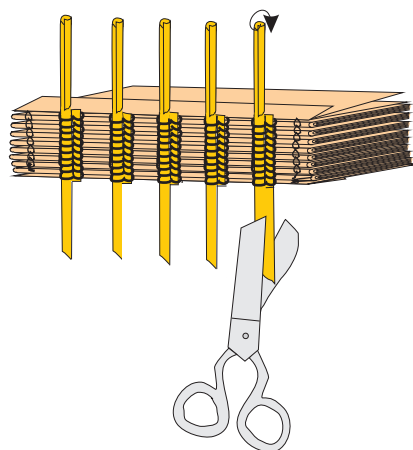

Pour la finition des nerfs, il existe deux possibilités:

- 1 Couper la bande par la moitié jusqu'à l'entaille transversale faite précédemment.
- 2 Replier la bande sur elle-même en la collant.

3.1 Reliure hollandaise

Description de la technique

4/10

3 Tranchefiles

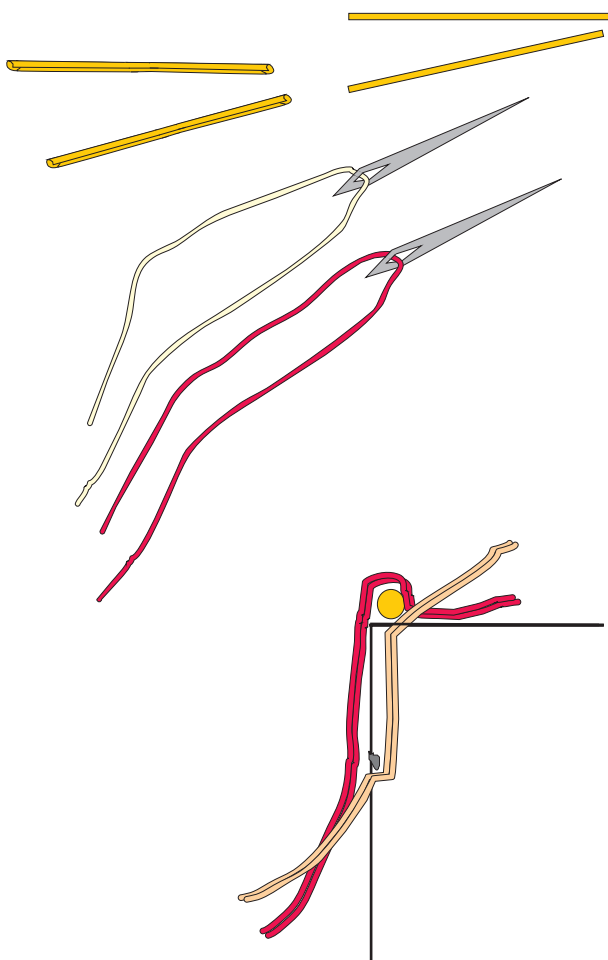

Bâtonnet (deux possibilités):

1 Couper une bande de parchemin, de la même longueur que les bandes de couture, et de 2 petits mm de largeur.

2 Couper une bande de parchemin, de la même longueur que les bandes de couture, et de 6 mm de largeur; rouler la bande sur elle-même en la collant.

Préparer deux aiguillées de fil double, une beige, l'autre rouge ou bleue.

Commencer le premier point dans la garde en piquant sous le noeud de chaînette.

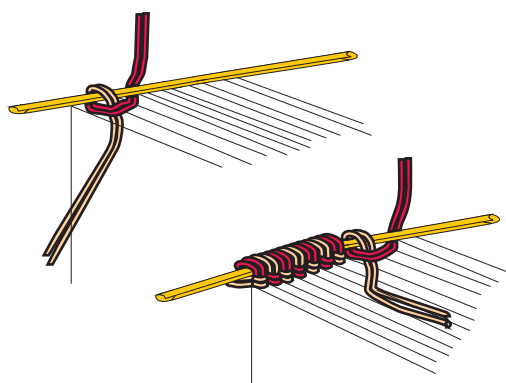

Avec le fil double, faire une boucle simple autour du bâtonnet, piquer à l'intérieur tous les 5 cahiers env.

Pour plus de détails, se reporter aux instructions figurant dans les ouvrages spécialisés.

3.1 Reliure hollandaise

Description de la technique

5/10

4 Corps d'ouvrage

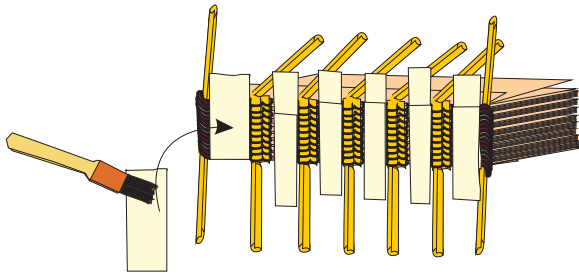

Couper et coller des claires en parchemin.

Voir
"Reliure à la française
à dos plein", 5.1

5 Couverture

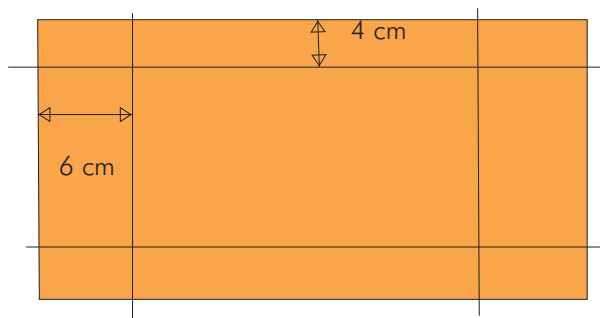

Couper un morceau de parchemin, au format du livre + 8 cm en hauteur et 12 cm en largeur.

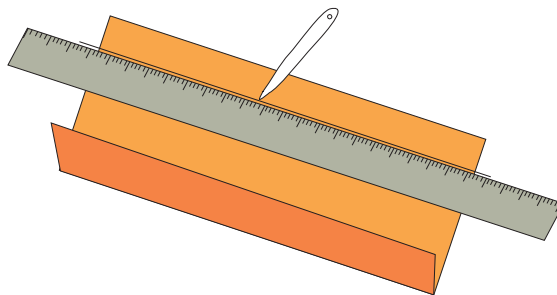

Mesurer la hauteur du volume, de tranche à tranche et ajouter 1-2 mm pour les chasses. Marquer au plioir, plier les deux côtés (rabats).

3.1 Reliure hollandaise

Description de la technique

6/10

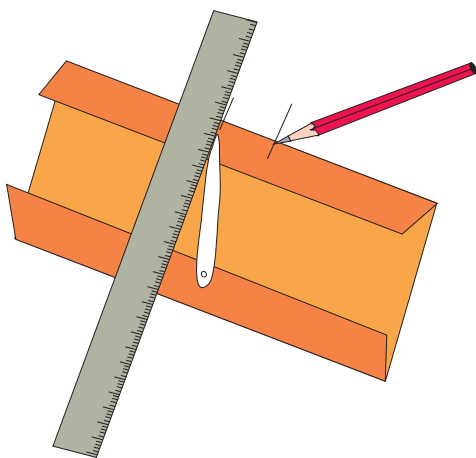

Important :

Commencer par un seul côté!

Mesurer la largeur du dos, la reporter au centre du morceau de parchemin.
Marquer au plioir un côté et plier.

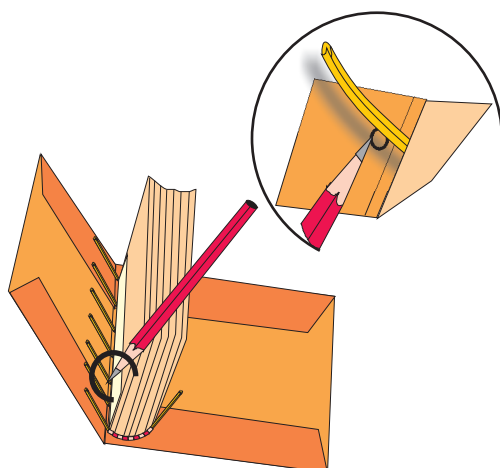

Poser le livre sur la couverture de façon à pouvoir marquer l'emplacement des rubans de parchemin (le mors contre le plis). Marquer juste après le plis, sur le plat.
Faire également une deuxième marque à 6 mm, parallèle aux marques des rubans.

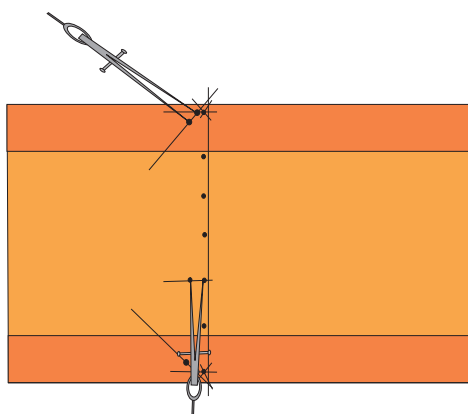

Les trous pour les tranche-fils doivent être décalés de 2 mm du côté du plat.
Dans un angle de 45° faire une deuxième marque, à 6 mm de distance de la première.

3.1 Reliure hollandaise

Description de la technique

7/10

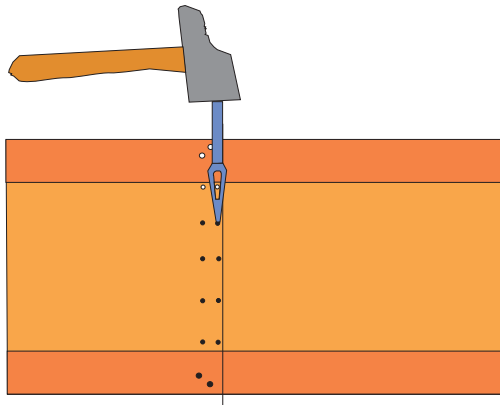

Trouer à l'aide d'un emporte-pièce de 2 mm de largeur.

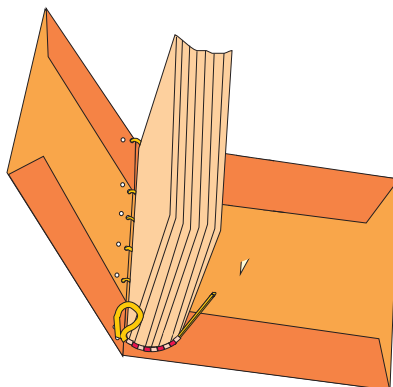

Passer toutes les lanières dans le premier trou, en tirant bien au fond, de façon à ce que le mors soit le plus proche du pli de la couverture.

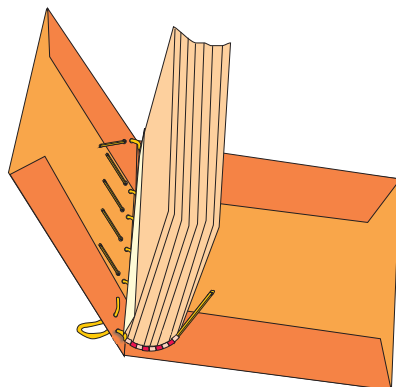

Une fois la lanière bien en place, revenir à l'intérieur par le deuxième trou.

3.1 Reliure hollandaise

Description de la technique

8/10

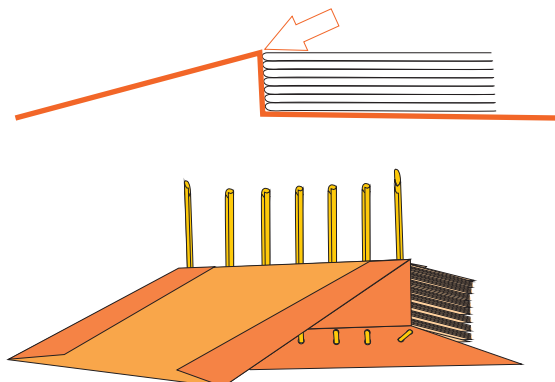

Second côté:

Marquer le deuxième plis 2 mm plus haut que le mors.
Tracer au plioir et refaire comme pour le premier côté.

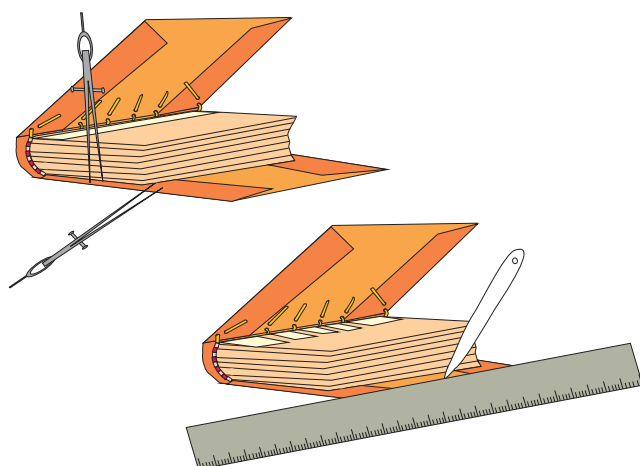

Reporter la largeur de la chasse de tête sur le devant du volume, marquer le plis au plioir.

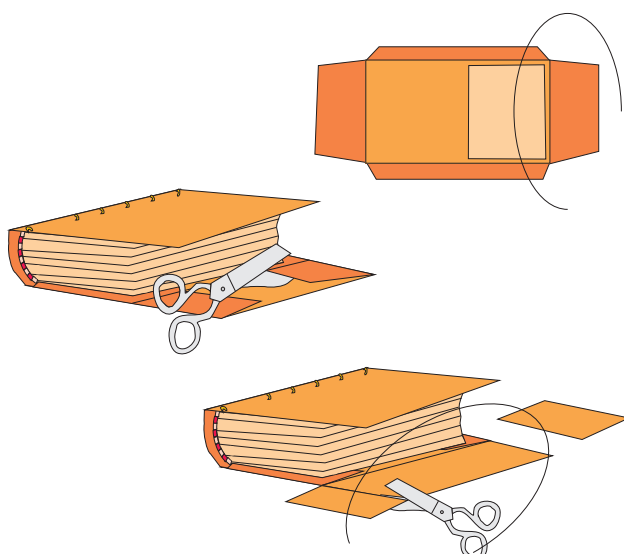

Couper le rabat à l'intérieur de la marque et sur la longueur légèrement en biais (côté de l'intérieur).

3.1 Reliure hollandaise

Description de la technique

9/10

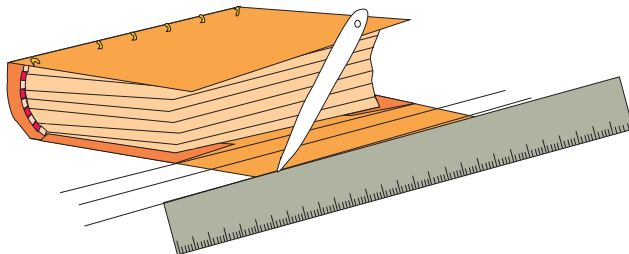

Mesurer depuis le bord de la chasse 2 fois 1 cm et marquer au plioir (sur les deux plats).

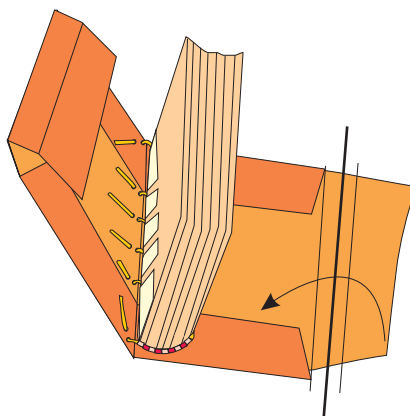

Plier en deux sur la marque du milieu et frotter au plioir pour bien marquer le plis.

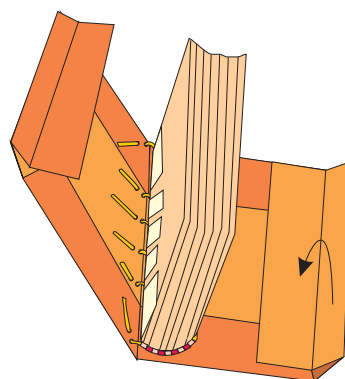

Replier une deuxième fois de façon à mettre les deux marques l'une sur l'autre.

3.1 Reliure hollandaise

Description de la technique

10/10

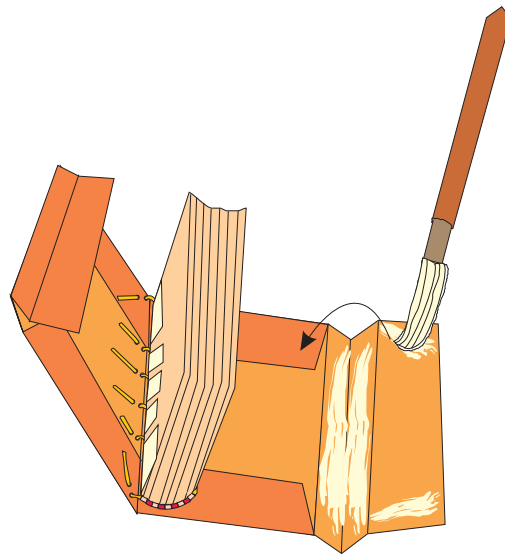

Ouvrir la languette, coller dans le plis ainsi que sur la partie qui va être posée sur le rabat du plat.

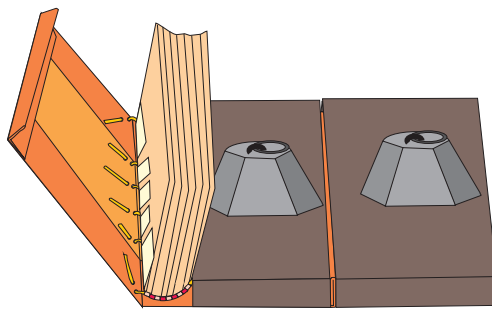

Pour le séchage (une nuit) mettre deux planches épaisses de chaque côté du nouveau rabat. Une fois sec faire la même chose pour l'autre plat.

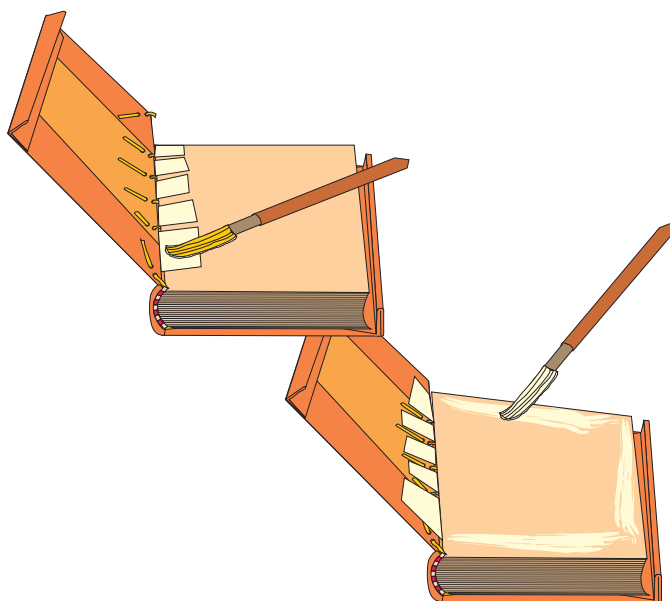

Coller les claires sur 2 cm (côté mors); coller la garde sur 2 cm tout le tour et laisser sécher sous poids une nuit.